

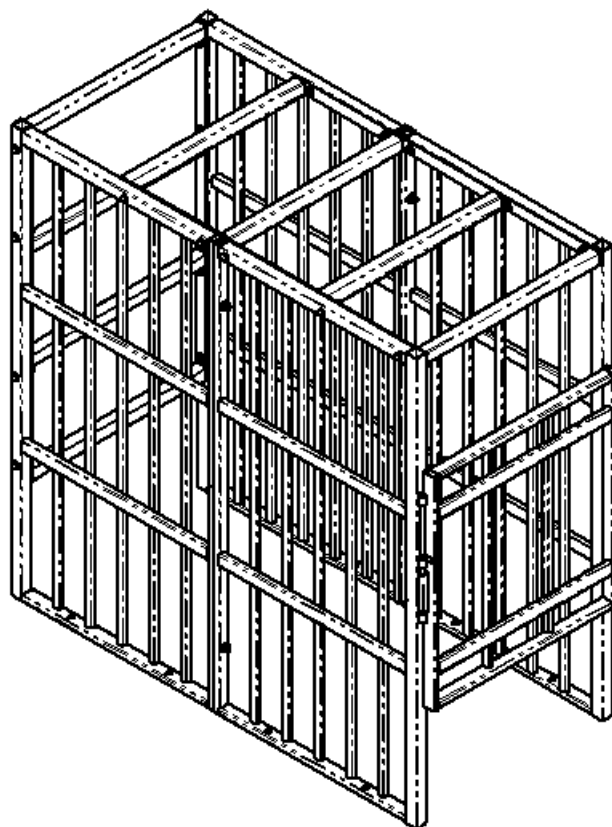

КЛЕТЬ ДЛЯ НАКАЧИВАНИЯ КРУПНОГАБАРИТНЫХ КОЛЕС

ПАСПОРТ
506.000.00 ПС



RUSSIAN FEDERATION

№ 0303089

СИСТЕМА ДОБРОВОЛЬНОЙ СЕРТИФИКАЦИИ
«ПРОМТЕХСТАНДАРТ»

№РОСС RU.32001.04ИБФ1 в едином реестре зарегистрированных систем добровольной сертификации
ФЕДЕРАЛЬНОЕ АГЕНТСТВО ПО ТЕХНИЧЕСКОМУ РЕГУЛИРОВАНИЮ И МЕТРОЛОГИИ



СЕРТИФИКАТ СООТВЕТСТВИЯ

Регистрационный номер РОСС RU.32001.04ИБФ1.ОСП28.67286

Срок действия с 23.12.2024 по 22.12.2027

ОРГАН ПО СЕРТИФИКАЦИИ № РОСС RU.32001.04ИБФ1.ОСП28, Общество с ограниченной ответственностью "Прогресс", Россия, 105082, г. Москва, вн. тер. г. Муниципальный округ Басманный, пер. Переведеновский, д. 13, стр. 18, помещ. 21Н/3, ИНН: 7733398635, ОГРН: 1227700834613, email: progress.reestr@yandex.ru

ПРОДУКЦИЯ Клетки для накачивания крупногабаритных колес моделей 506, 506А, 506Т. Модели 506, 506А, 506Т. Серийный выпуск.

код ОК
25.11.23.110

СООТВЕТСТВУЕТ ТРЕБОВАНИЯМ НОРМАТИВНЫХ ДОКУМЕНТОВ
506.000.00ТУ

код ТН ВЭД
7326909808

ИЗГОТОВИТЕЛЬ Общество с ограниченной ответственностью «Производственно-коммерческая фирма «Автоформат Б», Адрес: Россия, 644046, Омская обл, г Омск, Центральный округ, пр-кт Карла Маркса, д 41/17, офис 29П, ИНН: 5504128351, ОГРН: 1075504005500, телефон: +7-3812-366-003, электронная почта: avtoform55@mail.ru

СЕРТИФИКАТ ВЫДАН Общество с ограниченной ответственностью «Производственно-коммерческая фирма «Автоформат Б», Адрес: Россия, 644046, Омская обл, г Омск, Центральный округ, пр-кт Карла Маркса, д 41/17, офис 29П, ИНН: 5504128351, ОГРН: 1075504005500, телефон: +7-3812-366-003, электронная почта: avtoform55@mail.ru

НА ОСНОВАНИИ

Протокол испытаний (исследований) №61685-ПРГ/24 от 20.12.2024.
Испытательная лаборатория ООО «Прогресс»,
аттестат аккредитации №РОСС RU.32001.04ИБФ1.ИЛ58 от 2022-12-09



Проверка
подлинности
сертификата
соответствия

ДОПОЛНИТЕЛЬНАЯ ИНФОРМАЦИЯ Схема сертификации: 2с (ГОСТ Р 53603-2020. Оценка соответствия. Схемы сертификации продукции в Российской Федерации).



Руководитель органа
по сертификации

[Signature]
подпись

О.М. Карасев
инициалы, фамилия

Эксперт

[Signature]
подпись

К.А. Каширова
инициалы, фамилия

Сертификат не применяется при обязательной сертификации

Настоящий сертификат соответствия обязывает организацию поддерживать выпуск (реализацию) продукции в соответствие с вышеуказанным стандартом, что будет находиться под контролем органа по сертификации системы добровольной сертификации «ПромТех Стандарт» и подтверждаться при прохождении ежегодного инспекционного контроля

1. НАЗНАЧЕНИЕ ИЗДЕЛИЯ

Клеть мод. 506 предназначена для обеспечения безопасности персонала при накачивании крупногабаритных колес.

2. ТЕХНИЧЕСКАЯ ХАРАКТЕРИСТИКА

Максимальная ширина колеса, мм	660
Максимальный диаметр колеса, мм	1500
Габаритные размеры клетки, мм	1585г x 748ш x 1540в
Габаритные размеры клетки в упаковке, мм	900г x 1600ш x 390в
Масса клетки, кг	82

3. КОМПЛЕКТ ПОСТАВКИ

	Обозначение	Наименование	Кол.
1.	506.110.00	Стенка боковая	1
2.	506.120.00	Стенка боковая	1
3.	506.210.00	Стенка боковая	1
4.	506.220.00	Стенка боковая	1
5.	506.300.00	Стенки верхняя и задняя	2
6.	506.400.00	Дверца	1
7.		Болт М12х60 ГОСТ 7805	22
8.		Гайка М12 ГОСТ 5915	22
9.		Шайба 12 ГОСТ 11371	22

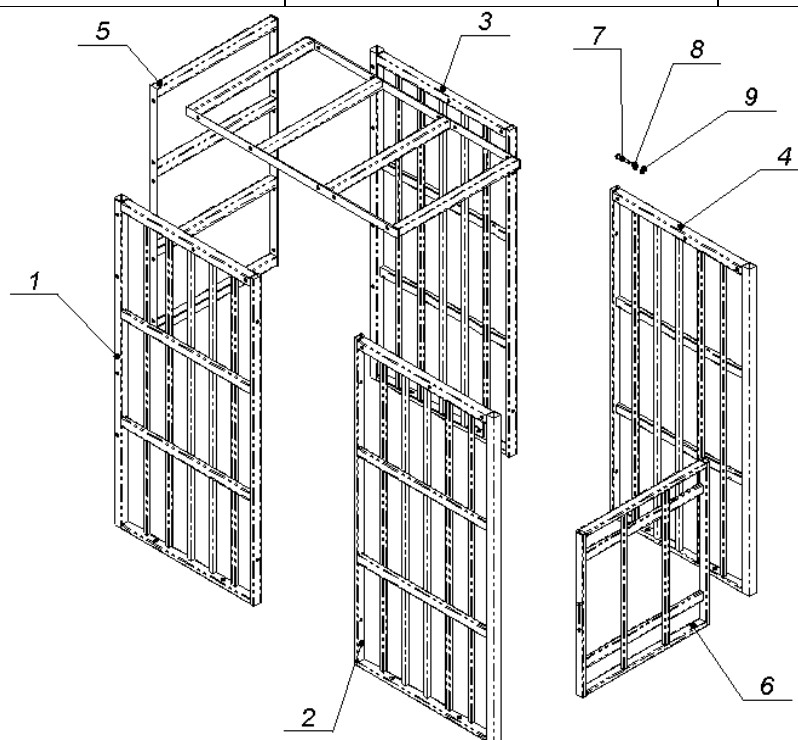

4. УСТРОЙСТВО

Клеть имеет разборную конструкцию. Устройство клетки показано на рисунке: 1,2,3,4 – стенки боковые, 5 – стенки верхняя и задняя, 6 – дверца. При поставке клетки в разобранном виде следует проверить комплектность и собрать клеть согласно рисунку. Комплект болтов и гаек для скрепления частей друг с другом прилагается.

Рекомендуется прикрепить клеть к полу анкерными болтами (в комплект не входят).

5. СВИДЕТЕЛЬСТВО О ПРИЕМКЕ

Клеть 506.000.00 заводской №  соответствует технической документации и признана годной к эксплуатации. Изделие подвергнуто консервации и упаковке согласно требованиям технической документации.

Срок консервации 1 год.

Дата выпуска _____ 20__ г.



Приемщик:

6. ГАРАНТИЙНЫЕ ОБЯЗАТЕЛЬСТВА

Изготовитель гарантирует стабильную работу изделия в течение 12 месяцев со дня продажи.

Адрес изготовителя: 644020 г. Омск, ул. Орловского, 3-85,
ООО ПКФ «Автоформат Б», т. 8-3812-366-003
e-mail: benke_sw@mail.ru
<http://www.avtoform55.ru>

*Изм. 00, 30.06.2009
Изм. 01, 29.10.2010
Изм. 02, 10.02.2011
Изм. 03, 10.12.2011
Изм. 04, 25.05.2014
Изм. 05, 20.04.2015
Изм. 06, 15.08.2015
Изм. 07, 27.12.2018
Изм. 08, 02.12.2019
Изм. 09, 24.08.2021
Изм. 10, 25.12.2021
Изм. 11, 20.01.2022
Изм. 12, 04.09.2024
Изм. 13, 19.12.2024
Изм. 14, 30.12.2024*