

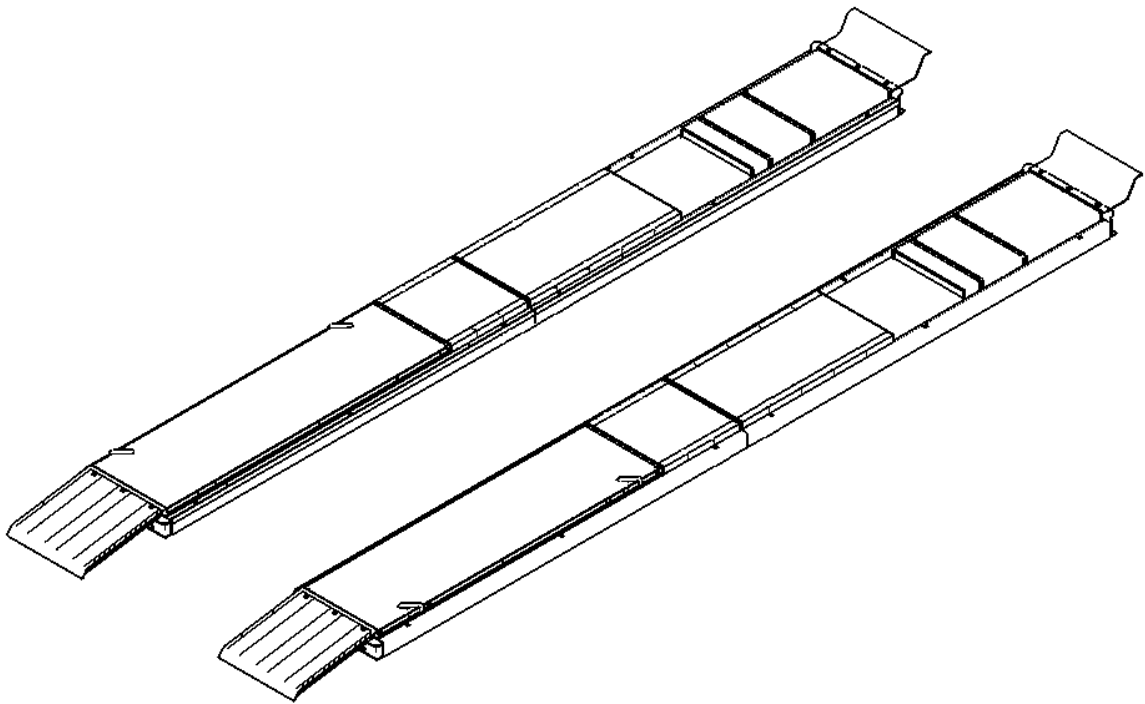

ПЛАТФОРМА НА ЯМУ ПОД РАЗВАЛ-СХОЖДЕНИЕ

ПАСПОРТ
503У.000.00 ПС



ВНИМАНИЕ!

С целью повышения качества изготовитель вправе в процессе производства вносить изменения в конструкцию изделия, не отраженные в данном паспорте.

1. НАЗНАЧЕНИЕ ИЗДЕЛИЯ

Платформа на смотровую яму предназначена для выполнения работ по измерению и регулировке углов установки колес автомобилей.

2. ТЕХНИЧЕСКАЯ ХАРАКТЕРИСТИКА

Минимальная база автомобиля, мм	1790	
Максимальная база автомобиля, мм	4490	
Габаритные размеры платформы, мм:		
длина	5570	
ширина каждой колеи	574	
высота каждой колеи	120	
высота по отбойнику	215	
Размеры задних сдвижных пластин, мм:		
длина	1820	
ширина	482	
Размеры площадок-ниш под передние поворотные круги, мм:		
длина	1360	
ширина	490	
глубина	50	
Размеры направляющих под траверсу, мм:		
длина	4720	
ширина опорной поверхн. под ролик траверсы	30	
Габаритные размеры платформы в транспортном положении, мм:		
	Место 1	Место 2
длина	2710	2410
ширина	650	650
высота	350	350
Грузоподъемность, кг	4000	
Масса платформы, кг	520	

3. УСТРОЙСТВО И ПРИНЦИП РАБОТЫ ПЛАТФОРМЫ

Устройство платформы показано на рис. 1. Платформа состоит из двух колеи 1 и 2. Для удобства транспортировки и монтажа каждая колея разделена на две части. Колея оборудована въездной аппарелью 4 и колесным упором 5. На внутренней стороне колеи имеются направляющие 6 для перекачивания по ним траверсы. В колеях имеются задние сдвижные пластины (пластины скольжения) 7 и ниши 8 для размещения в них передних поворотных кругов. В нишах 8 находятся подвижные подставки 9 под передние колеса.

Сечение колеи показано на рис. 2.

Платформу при монтаже можно заглубить в бетонный пол на 80 мм. В случае установки платформы на пол без заглубления следует прикрепить каждую колею к полу восемью анкерными болтами через имеющиеся в колеях отверстия $\varnothing 17$ мм (рис. 3). Каждая колея оснащена восемью регулировочными болтами, позволяющими выставить колею горизонтально на неровном бетонном полу. После этого следует подлить под опорные поверхности колеи бетон или подложить опоры по всей длине колеи. Регулировочные болты можно вывернуть или оставить на месте.

Перед замером углов установки колес автомобиль заезжает на платформу так, чтобы сдвижные пластины оказались под задними колесами, а поворотные круги – под передними. При заезде автомобиля подвижные части сдвижных пластин должны быть застопорены фиксаторами. При замере углов установки колес фиксаторы следует вынуть из их гнезд. При этом появляется возможность смещения пластин в стороны за счет подвижных тележек.

Примечание. В состоянии поставки некоторые ролики в окрашенных тележках могут не вращаться от руки, но начинают вращаться под рабочей нагрузкой.

Платформа в транспортном положении показана на рис. 4.



Рис. 1 Устройство платформы



Рис. 2 Сечение колеи

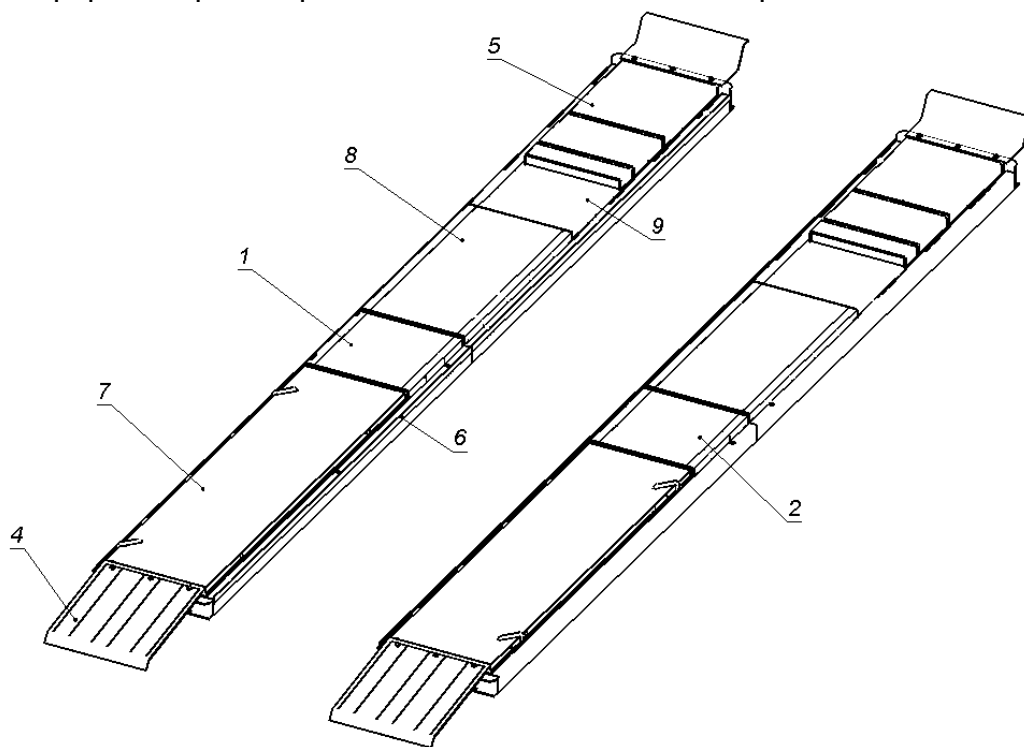

Рис. 3 Схема отверстий под анкерные болты (вид на платформу снизу)

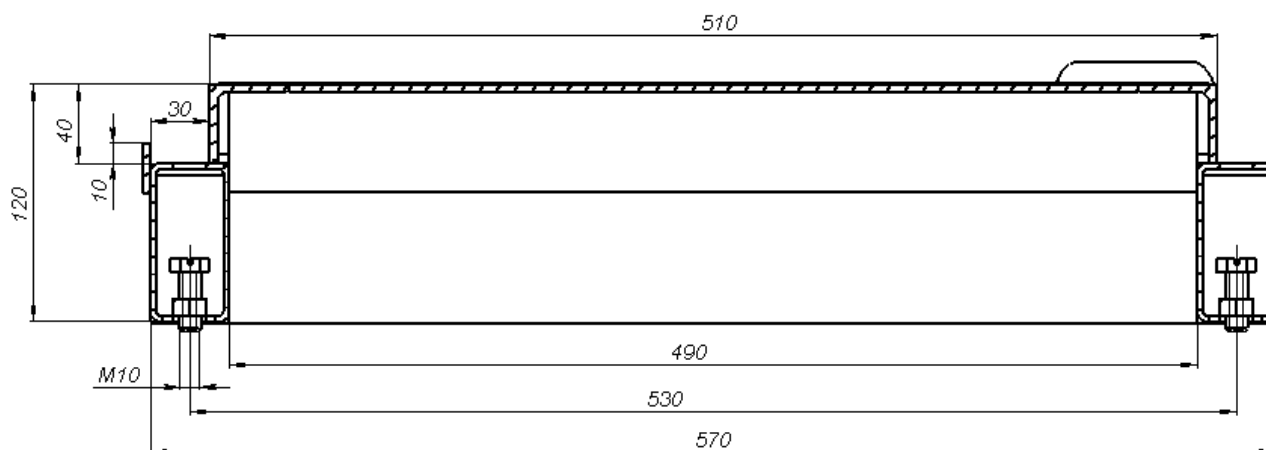

Рис. 4 Платформа в транспортном положении

4. СВИДЕТЕЛЬСТВО О ПРИЕМКЕ

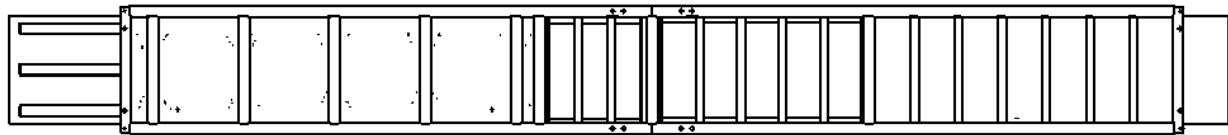
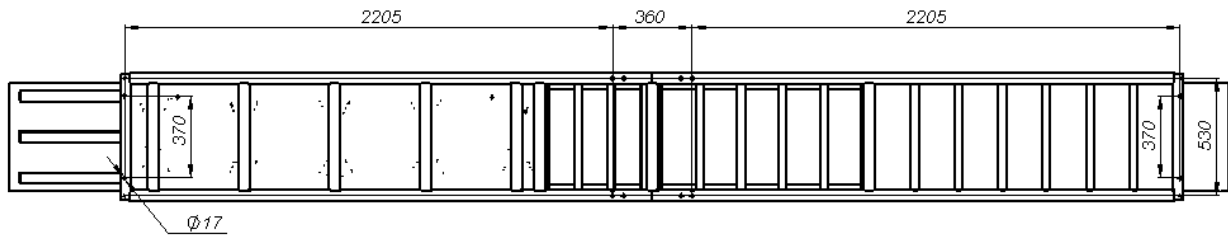
Платформа 503У.000.00 заводской № **555** соответствует технической документации и признана годной к эксплуатации. Платформа подвергнута консервации и упаковке согласно требованиям технической документации.

Срок консервации 1 год.

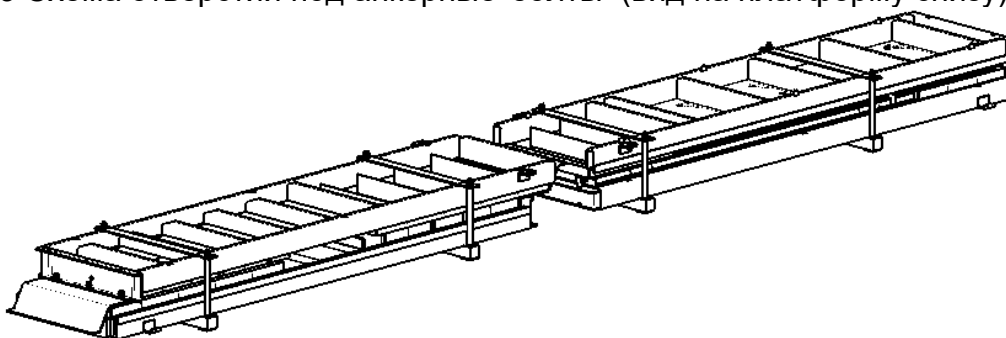
Дата выпуска _____ 20__ г.

Приемщик:

5. ГАРАНТИЙНЫЕ ОБЯЗАТЕЛЬСТВА

Изготовитель гарантирует стабильную работу изделия в течение 12 месяцев со дня продажи.

Адрес изготовителя: 644020 г. Омск, ул. Орловского, 3-85,
 ООО ПКФ «Автоформат Б», т. 8-3812-366-003
 e-mail: benke_sw@mail.ru
<http://www.avtoform55.ru>

Изм. 00, 25.08.2014
 Изм. 11, 20.05.2024
 Изм. 12, 06.03.2025