

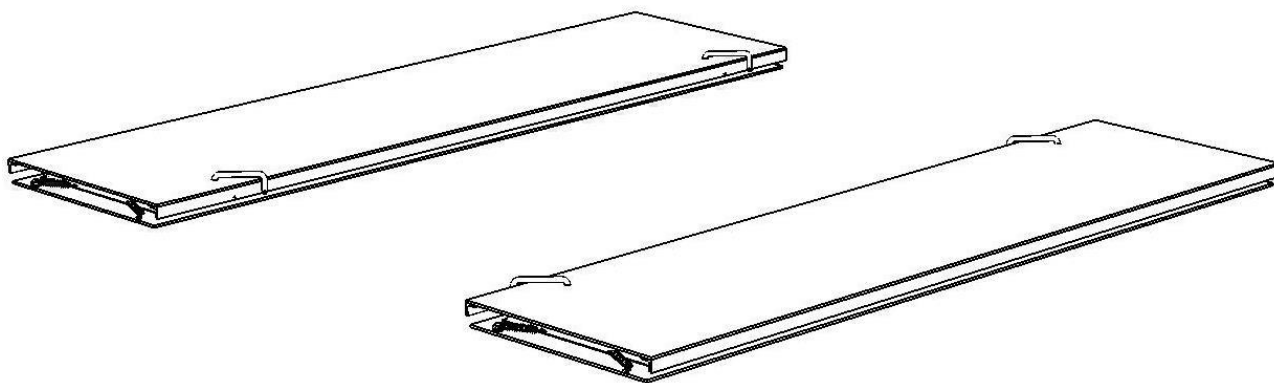

ПЛАСТИНЫ СДВИЖНЫЕ

ПАСПОРТ
503.310.00 ПС



ВНИМАНИЕ!

С целью повышения качества изготовитель вправе в процессе производства вносить изменения в конструкцию изделия, не отраженные в данном паспорте.

1. НАЗНАЧЕНИЕ ИЗДЕЛИЯ

Пластины сдвижные используются при замере углов установки колес автомобилей и устанавливаются либо на ямные платформы, оснащенные специальными площадками-нишами, либо на ровный бетонный пол. В комплект входят две сдвижные пластины.

Габаритные размеры каждой пластины, мм:

длина 1820,
ширина 482,
высота 50.

Габаритные размеры комплекта в транспортной упаковке, мм:

длина 1840,
ширина 600,
высота 170.

Масса комплекта пластин в упаковке – 190 кг.

Длина площадок-ниш в ямной платформе должна быть не менее 1850 мм, ширина – не менее 580 мм, глубина – 50 мм.

Пластины могут также устанавливаться на горизонтальную ровную твердую, например, бетонную поверхность с допуском плоскостности не более 1 мм. По отдельному заказу пластины могут оснащаться въездными частями. При этом габаритная длина пластин увеличивается до 2065 мм.

Масса автомобиля не должна превышать 4000 кг.

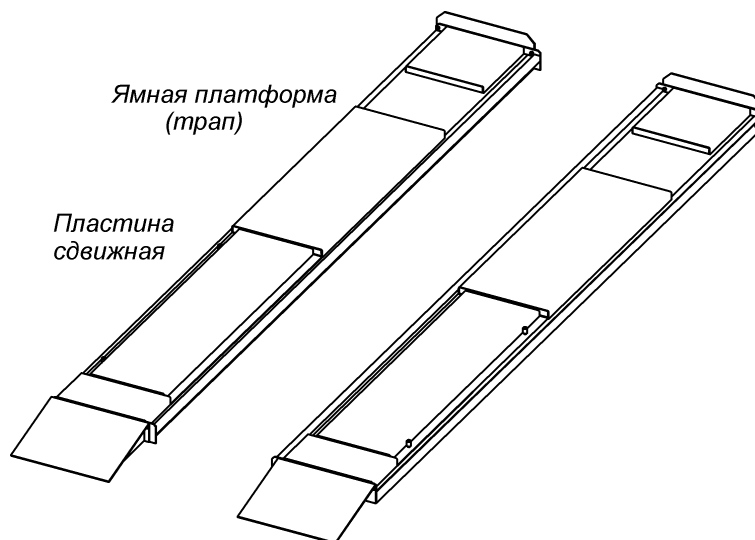

2. УСТРОЙСТВО И ПРИНЦИП РАБОТЫ ПЛАСТИН

Устройство пластин сдвижных показано на рисунке. Каждая пластина состоит из платформы нижней 1, платформы верхней 2, подвижных тележек 3 и фиксаторов 4.

Перед замером углов установки колес автомобиль заезжает на платформу так, чтобы сдвижные пластины оказались под задними колесами, а поворотные круги – под передними. При заезде автомобиля верхние и нижние платформы пластин должны быть застопорены фиксаторами 4. При замере углов установки колес фиксаторы следует вынуть из их гнезд. При этом появляется возможность смещения верхних платформ в стороны за счет подвижных тележек 3.

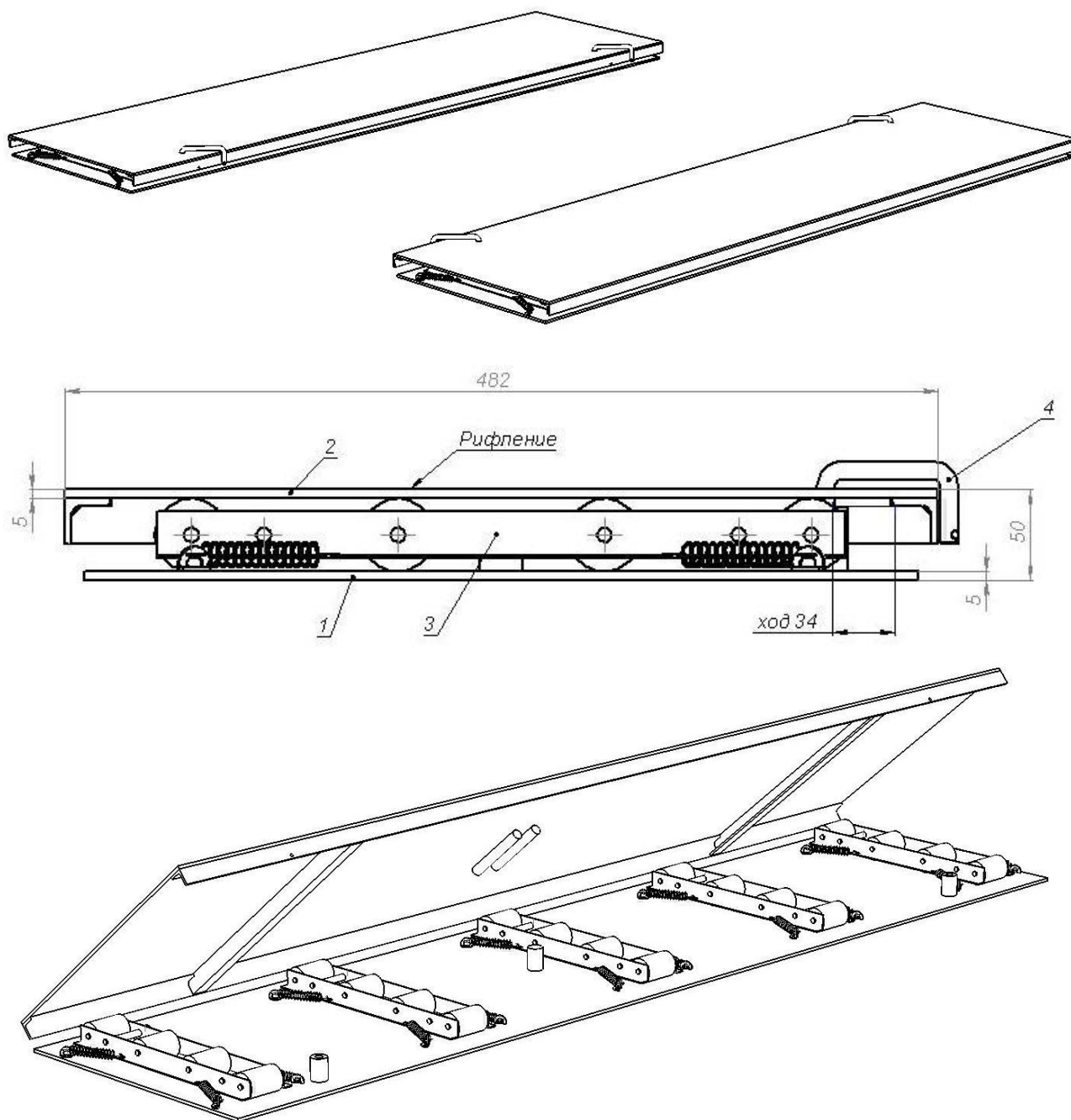

3. СВИДЕТЕЛЬСТВО О ПРИЕМКЕ

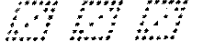
Пластины сдвижные 503.310.00 заводской №  соответствует технической документации и признаны годными к эксплуатации. Пластины подвергнуты консервации и упаковке согласно требованиям технической документации.

Срок консервации 1 год.

Дата выпуска _____ 20__ г.

Приемщик:

4. ГАРАНТИЙНЫЕ ОБЯЗАТЕЛЬСТВА

Изготовитель гарантирует стабильную работу изделия в течение 12 месяцев со дня продажи.

Адрес изготовителя: 644020 г. Омск, ул. Орловского, 3-85,
ООО ПКФ «Автоформат Б», т. 8-3812-366-003
e-mail: benke_sw@mail.ru
<http://www.avtoform55.ru>

*Изм. 11, 19.01.2012
Изм. 12, 20.03.2013
Изм. 13, 20.02.2014
Изм. 14, 06.04.2015
Изм. 15, 12.07.2019
Изм. 16, 11.02.2021
Изм. 17, 25.08.2021*